

SPRINT-Timer PROFI



Beschreibung

Der **SPRINT-Timer PROFI** wurde speziell für Trainingssequenzen entwickelt, bei denen der Fortschritt der Leistung im Sprint ermittelt werden soll. Dabei spielt die Sportart keinerlei Rolle, da in den meisten Disziplinen die Spurtstärke eines Athleten ein sehr gutes allgemeines Bewertungskriterium darstellt.

Großer Wert bei der Entwicklung dieses Gerätes wurde auf eine einfache und praktisch vollautomatische Gerätebedienung gelegt.

Die Steuerung erfolgt durch Reflex-Lichtschranken, die eine Distanz von ca. 2 m bis 3 m überbrücken. Eine Start-Lichtschranke startet die Uhr; die nachfolgenden, bis zu vier Stopp-Lichtschranken erfassen die jeweilige Zeit. Erneutes Unterbrechen der Start-Lichtschranke startet eine neue Messung.



Für jede Lichtschranke, sowohl für die Start- als auch die einzelnen Stopp-Lichtschranken besitzt der **SPRINT-Timer PROFI** eine eigenen Eingang. Damit sind die Zeiten eindeutig den Schranken zuzuordnen. Dies ist vor allem dann wichtig, wenn ein „kleiner“ Sportler u.U. unter der Schranke hindurch laufen kann. So geht schlimmstenfalls eine Abschnittszeit verloren.

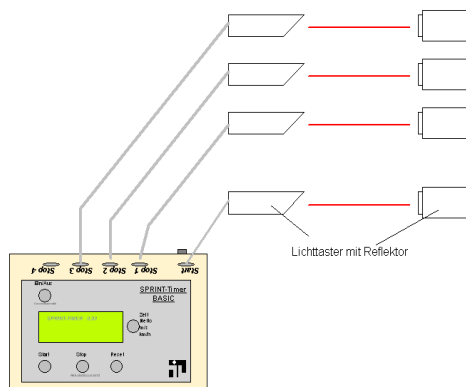

Robuste und dennoch leichtgängige XLR-

Steckverbinder sind beim **SPRINT-Timer PROFI**

selbstverständlich. Die Lichtschranken sind vom Typ Reflex. Deshalb

müssen gegenüber den einzelnen Sendern/-Empfängern Reflektoren

aufgestellt werden. Sie besitzen eine akustische und optische Einrichthilfe. Beim Unterbrechen einer Lichtschranke durch den Läufer ist das Pfeifsignal ebenfalls zu hören.



Neben der klassischen Messung der Beschleunigungszeiten und des Stehvermögens ist im

SPRINT-Timer PROFI auch ein Shuttle-Run Test nach Luc Leger implementiert. Damit lässt sich neben der Ausdauer auch das Zeitgefühl trainieren. Auch ein Sportfestmodus ist vorhanden, bei denen die Zeiten für einfache Wettkämpfe bis etwa 1.500 Meter problemlos messbar sind.

Leicht verständliche Menüs erlauben die Einstellung vieler Parameter. So können u.a. die Abstände der Lichtschranken, Darstellung der Ergebnisse usw. ausgewählt werden. Eine Abschaltautomatik verhindert die Tiefentladung der Akkus

Der **SPRINT-Timer PROFI** kann Zeiten bis zu maximal 10 Minuten erfassen. Die Auflösung beträgt dabei 1/100 Sekunde. **SPRINT-Timer PROFI** besitzt eingebaute Akkus, ein passendes Ladegerät wird mitgeliefert. Schnittstellen für den direkten Datenaustausch mit einem PC oder Laptop werden folgen.

(Bilder und Skizzen sind ähnlich dem Original. Änderungen in Funktion und Aussehen können von uns jederzeit vorgenommen werden.)